

Enfriador Compacto Modelo LCC

**Laitram
Machinery**

 <p>Cocedora Modelo CTX</p> <p>Enfriador compacto Modelo LCC mostrado arriba con Cocedora Modelo CTX.</p>	<h3>Especificaciones</h3> <ul style="list-style-type: none">• Espacio De Colocacion: 1,9 m x 3,2 m (6,3 pies x 10,4 pies)• Dimensiones Area De Enfriamiento: 1,2 m x 2 m (4 pies x 6,2 pies)• Voltaje: Dos motores de 1HP, disponibles en la mayoría de voltajes, incluyendo 208/220/230/240/380/480V (50/60 ciclos); trifásica.• Volumen Total De Agua: 2310 litros (610 galones). <p><i>Las especificaciones están sujetas a cambios sin previo aviso.</i></p>
--	---

El Modelo LCC enfriador compacto de Laitram es utilizado para enfriar mariscos pequeños como los camarones y los langostinos con o sin cascara. El Modelo LCC está diseñado para trabajar con el Modelo de horno a vapor CTX.

Utilizando agua helada recirculada, o hielo, el Modelo LCC puede reducir significativamente la temperatura interna del producto. Enfriar inmediatamente después de cocinar al vapor evita la sobrecocción, conserva el rendimiento del producto y mejora su textura, sabor y calidad. El Modelo LCC esta equipado con una bomba para la recirculación del agua.

FÁCIL FUNCIONAMIENTO Y LIMPIEZA

El Modelo LCC está fabricado de acero inoxidable tipo 304 y viene con una banda transportadora modular de plástico, aprobada por la USDA. La banda puede elevarse fácilmente para su limpieza y desinfección. La velocidad de la banda transportadora está precisamente controlada por medio del controlador de tiempo de proceso electrónico Laitram.

LA CALIDAD DE LAITRAM

Desde 1949, Laitram ha proporcionado equipos para el procesamiento de alimentos mundialmente. Hemos establecido nuestra reputación proporcionando equipos de primera calidad, servicio excepcional y piezas de repuesto. Puede llamarnos y en esta forma poderlo ayudar en la selección del mejor sistema, de acuerdo a sus necesidades.

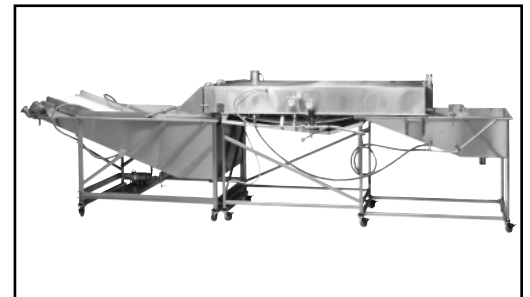

El Modelo LCC está diseñado para ser usado con el Modelo de horno a vapor CTX, creando un sistema de cocción y de enfriamiento totalmente integrado.



Enfriamiento inmediatamente después del blanqueo preserva el rendimiento del producto y mejora la calidad del producto.

Enfriador Compacto Modelo LCC

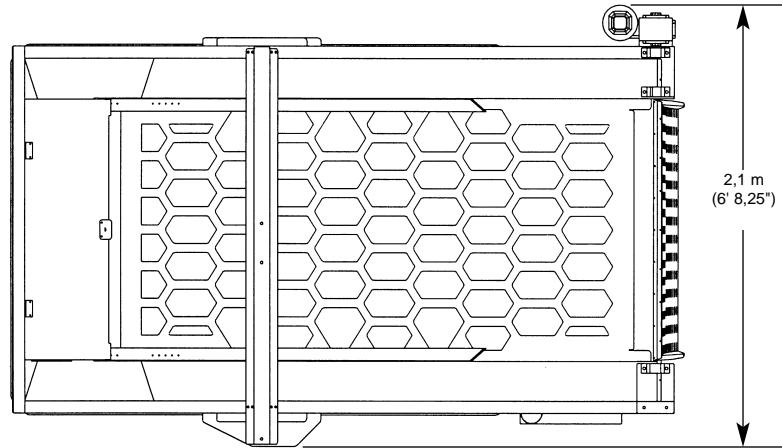

Enfriador Compacto Modelo LCC (Vista Superior)

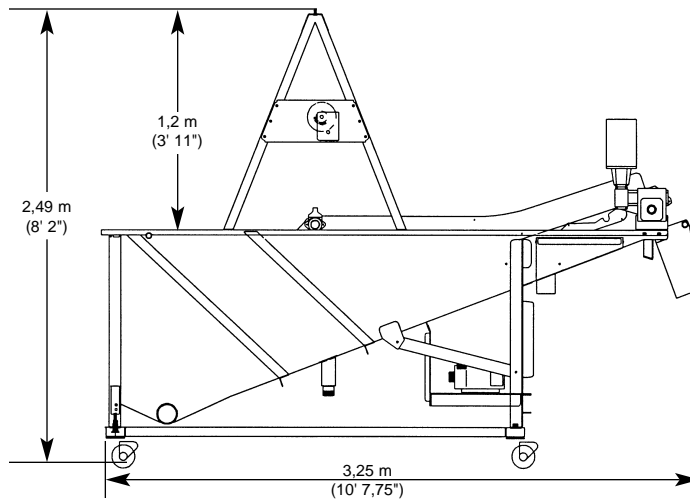

Enfriador Compacto Modelo LCC (Vista Lateral)

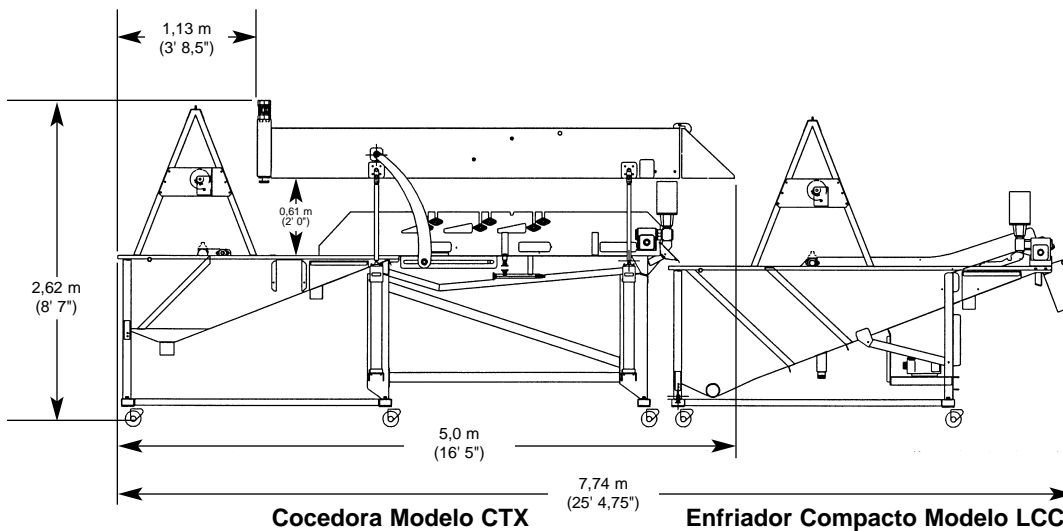

Cocedora Modelo CTX

Enfriador Compacto Modelo LCC



Laitram Machinery, Inc. • P.O. Box 50699 • New Orleans, Louisiana 70150 • EE.UU.
 Tel: 504 733 6000 • Gratis dentro de EE. UU.: 800 533 8253 • Fax: 504 733 6111
 Email: lm.sales@laitram.com • Internet: <http://www.laitrammachinery.com>