

Modelo CSC Banda Transportadora

**Laitram
Machinery**



Especificaciones

Área de colocación:

3,4 m X 1 m; 3,4 m²
(11 pies 1 pulg. X 2 pies 5 pulg.; 35 pies²)

Voltaje: Disponible en los voltajes más comunes, 208/220/240/480 V (60 ciclos) y 380 V (50 ciclos); trifásico. Esta incluido un motor de 1 hp.

Agua: 11-19 litros/minuto (3-5 galones/minuto)

Velocidad de la banda transportadora: 30 m/minuto (100 pies/minuto)

Peso neto: 80 kg (176 lb)

Peso bruto aproximado: 224 kg (494 lb)

Estas especificaciones están sujetas a cambio sin previo aviso.

La banda transportadora Modelo CSC de eleva los camarones pelados, crudos o cocidos desde, el Limpiador Modelo C o PCC al Separador Modelo S o PCS. También eleva los camarones de la Banda de Inspección Modelo IB o a la Devenadora Modelo D a la Clasificadora Modelo G-8.

ALTA CAPACIDAD

La banda elevadora Modelo CSC puede transportar la producción de dos peladoras Modelo A o Modelo PCA. También puede ser utilizado para transportar otros productos dentro de la planta. La banda transportadora es de 20 cm (8 pulg.) de ancho y se mueve aproximadamente a 30 m/minuto (100 pies/minuto). La banda esta disponible lisa o con empujadores.

SENCILLA DE OPERAR Y FÁCIL DE LIMPIAR

Como todos los equipos de Laitram, la Banda Elevadora Modelo CSC esta construida de acero inoxidable y es muy fácil de limpiar. Después de los ajustes iniciales, el Modelo CSC requiere supervisión mínima. Todos los componentes son fabricadas y ensamblados con precisión.

LA CALIDAD DE LAITRAM

Desde 1949, Laitram ha proporcionado equipos a la industria alimenticia mundialmente. Hemos establecido nuestra reputación proporcionando equipos de alta calidad con su servicio excepcional. Puede llamarnos y en esta forma poderlo ayudar en la selección de los mejores equipos, de acuerdo a sus necesidades.



Se rocía agua en la parte más alta de la banda transportadora para asegurar la descarga completa de los camarones.



Se utiliza una banda transportadora de plástico no corrosiva para facilitar la limpieza.

Modelo CSC Banda Transportadora

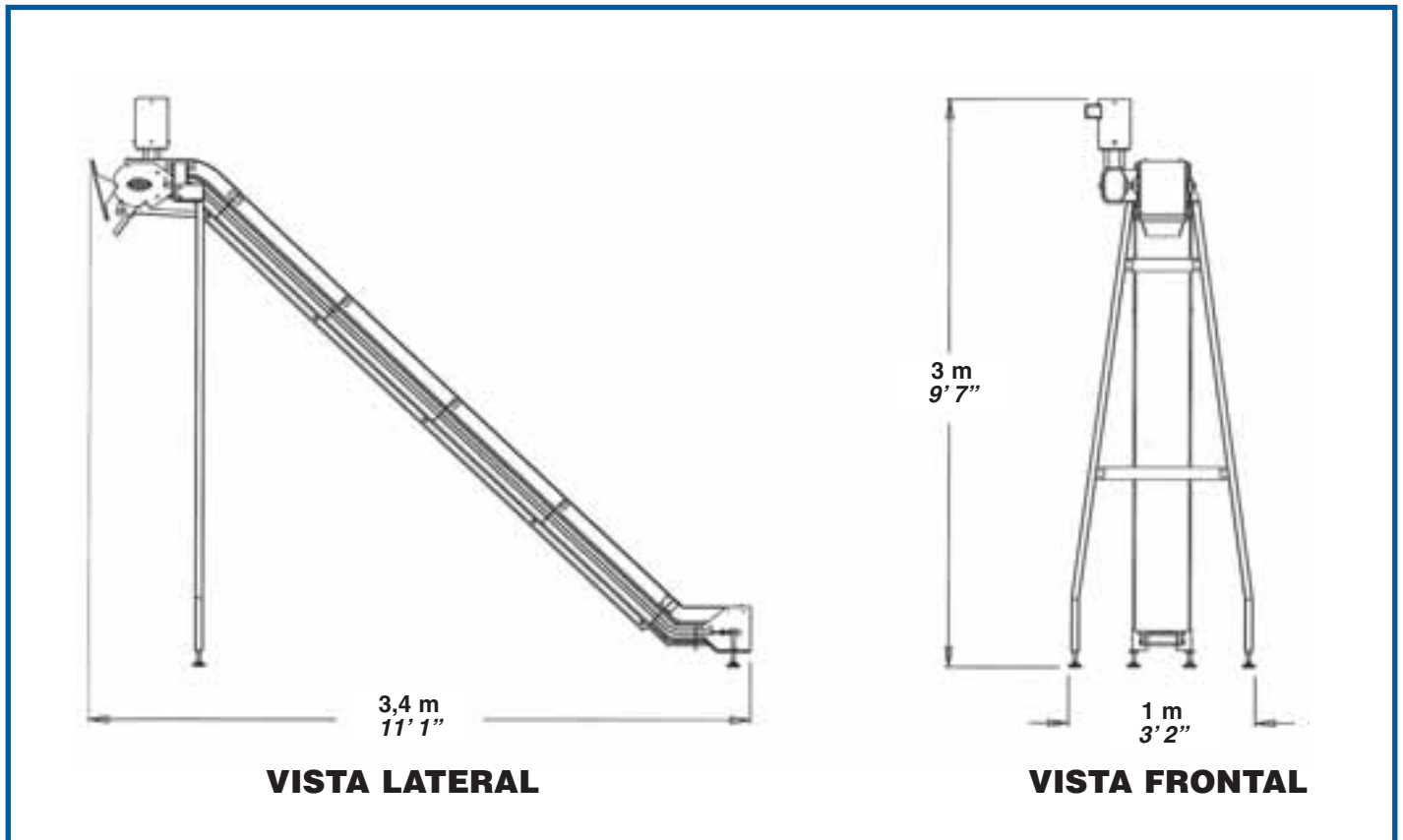

La banda transportadora Modelo CSC esta disponible en varios largos y alturas dependiendo de sus necesidades.

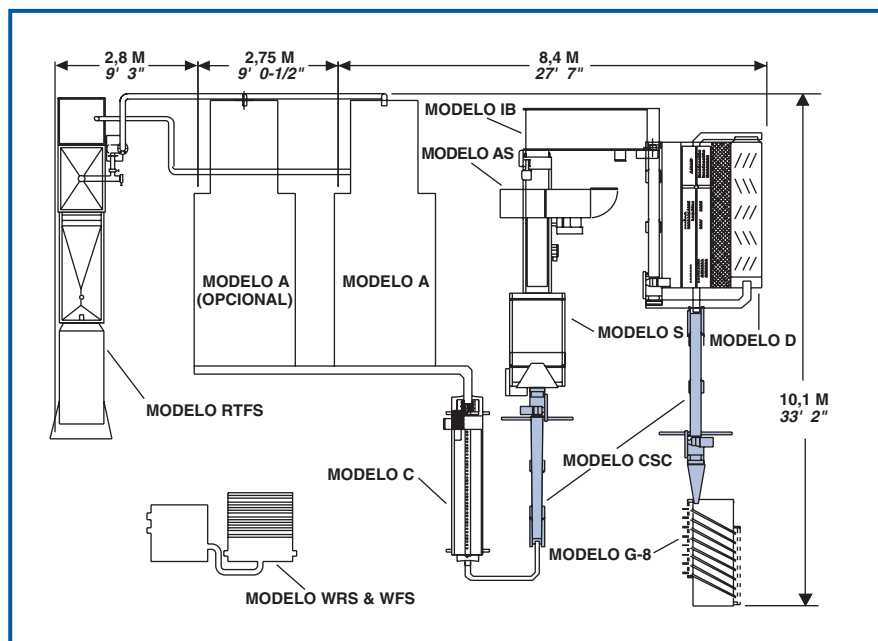

DIAGRAMA TÍPICO DE INSTALACIÓN

Sugerencia para la instalación del Sistema para Procesar Camarones de Agua Templada. Cada equipo en el sistema tiene la capacidad de procesar la producción de dos peladoras automáticas Modelo A (la segunda peladora es opcional).

**Laitram
Machinery**

Laitram Machinery, Inc. • P.O. Box 50699 • New Orleans, Louisiana 70150 • EE.UU.
Tel: 504 733 6000 • Gratis dentro de EE.UU.: 800 533 8253 • Fax: 504 733 6111
Email: lm.sales@laitram.com • Internet: www.laitrammachinery.com