

Modelo AS Separador de Aire

**Laitram
Machinery**

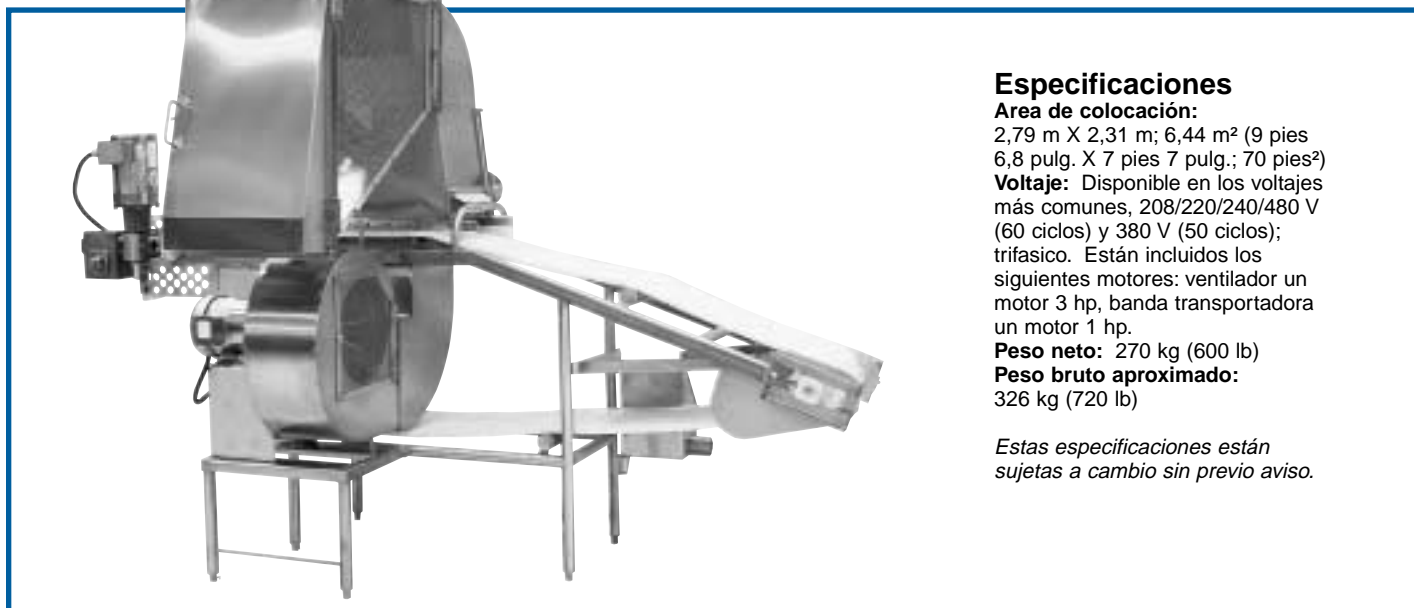

Especificaciones

Área de colocación:

2,79 m X 2,31 m; 6,44 m² (9 pies 6,8 pulg. X 7 pies 7 pulg.; 70 pies²)

Voltaje: Disponible en los voltajes más comunes, 208/220/240/480 V (60 ciclos) y 380 V (50 ciclos); trifásico. Están incluidos los siguientes motores: ventilador un motor 3 hp, banda transportadora un motor 1 hp.

Peso neto: 270 kg (600 lb)

Peso bruto aproximado: 326 kg (720 lb)

Estas especificaciones están sujetas a cambio sin previo aviso.

El Separador de Aire Modelo AS de Laitram® completa el proceso automatizado de la limpieza del producto. Una banda transportadora lleva el camarón crudo o cocido a través de una cámara de aire a presión donde se separa las cascarras y otros desperdicios de la carne comestible así como también se elimina el exceso de agua de los camarones antes de la inspección final.

FLEXIBILIDAD Y PRECISION

El flujo de aire en el Modelo AS es controlado con precisión en incrementos de 1 Hz mediante un controlador de velocidad. Debido a una gran variedad de ajustes en el flujo de aire, se puede trabajar con todos los tamaños de camarones.

SENCILLA DE OPERAR Y FACIL DE LIMPIAR

Como todos los equipos de Laitram, el Modelo AS está construido en acero inoxidable. Está equipado con una banda transportadora de plástico modular para facilitar la limpieza. Después de los ajustes iniciales el Modelo AS requiere una supervisión mínima. Todos los componentes son fabricados y ensamblados con precisión.

LA CALIDAD DE LAITRAM

Desde 1949, Laitram ha proporcionado equipos a la industria alimenticia mundialmente. Hemos establecido nuestra reputación proporcionando equipos de alta calidad con un servicio excepcional. Puede llamarnos y en esta forma poderlo ayudar en la selección de los mejores equipos, de acuerdo a sus necesidades.



El ventilador de velocidad variable permite ajustes para controlar el flujo de aire.



El recolector de desperdicios puede ser instalado a la izquierda o a la derecha del separador de acuerdo a las necesidades de espacio en su planta.

Modelo AS Separador de Aire

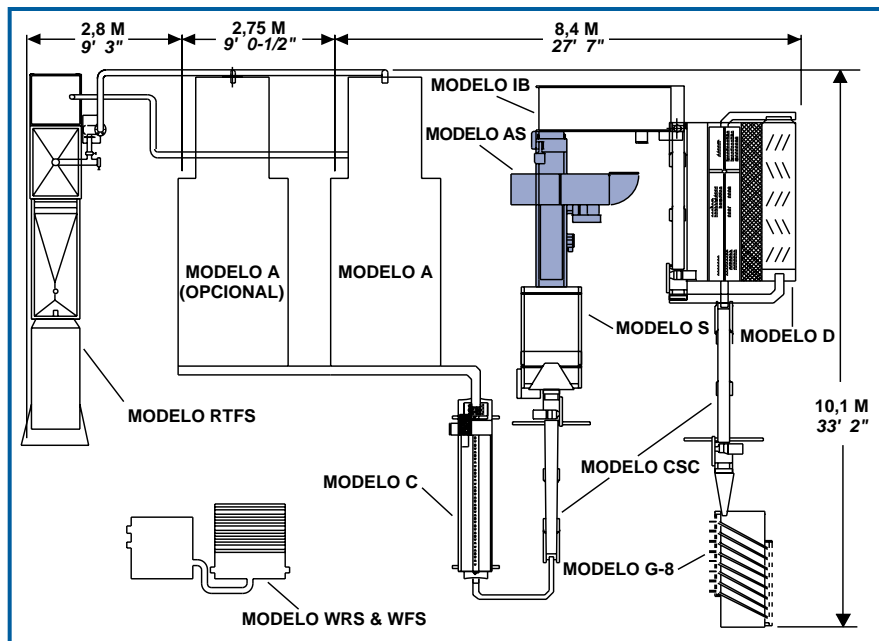
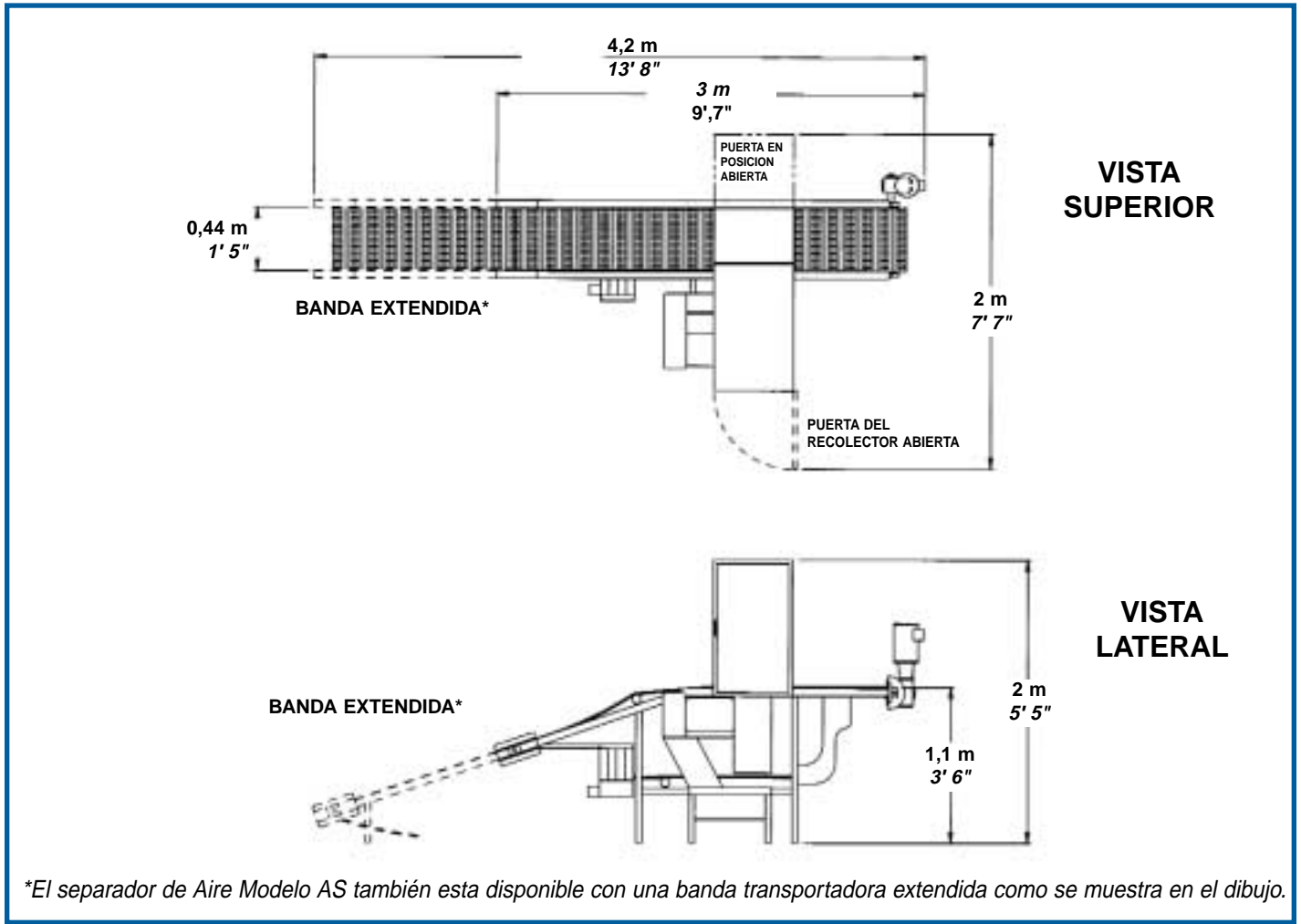

DIAGRAMA TÍPICO DE INSTALACIÓN

Sugerencia para la instalación del Sistema para Procesar Camarones de Agua Templada. Cada equipo en el sistema tiene la capacidad de procesar la producción de dos peladoras automáticas Modelo A (la segunda peladora es opcional).

**Laitram
Machinery**

Laitram Machinery, Inc. • P.O. Box 50699 • New Orleans, Louisiana 70150 • EE.UU.
Tel: 504 733 6000 • Gratis dentro de EE.UU.: 800 533 8253 • Fax: 504 733 6111
Email: lm.sales@laitram.com • Internet://www.laitrammachinery.com