

AG 70 型可调式分级系统

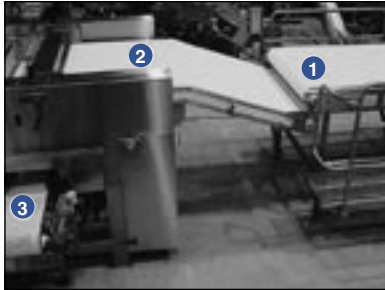

分选动作极为轻缓，只有三个转运点。
 1) 从清洗罐/检验平台到输送带
 2) 从输送带到分级机
 3) 从分级机到出货输送带
 此过程可提高产品质量，减少产量损失。



分级机不断旋转的辊轮准确而轻缓地将虾按大小分选。



镭创公司 (Laitram Machinery) 的 AG 70 型可调式分级系统的优点包括：分级极为精确、产品处理动作轻缓、产量高、易于操作和维护。全套分级系统包含一个进料输送带和清洗罐、一个检验平台、一台 AG 70 型可调式分级机、两个出货输送带。我们可以根据食品加工商的具体需要定制出货和装箱输送带。

处理动作轻缓

AG 70 型可调式分级系统特别适合于分选有头虾和凤尾虾等易损坏的产品。本系统采用缓慢旋转的辊轮，各辊轮的间隔距离逐渐加宽，从而轻缓地将不同大小的虾分开。整个系统只有三个转运点，因而减少了对产品的损坏。

精度高、体积小

为了提高精度，本系统可根据需要用变速控制开关调节产量。本系统用两个轨道调节手柄控制辊轮的间隔距离，可随时迅速调整分选级别。此外，本系统体积小，可节省宝贵的厂房空间。

镭创以优质著称

从1949年以来，镭创公司一直向全世界提供各种食品加工设备。

本公司以优质的设备和卓越的服务而著称。请打电话给我们。我们可以与您共同选择适合贵公司食品加工需求的最佳系统。

性能概要	
产量	每小时1814 - 2268公斤 (4000 - 5000磅)
分选级别	6 - 7个级别的有头虾或无头虾
产品均质率	保持在1.5或以上 — 如果在分选之前或之后检查产品，则可显著提高产品均质率。
所有结果均取决于原材料的种类及质量。	

AG 70 型可调式分级系统

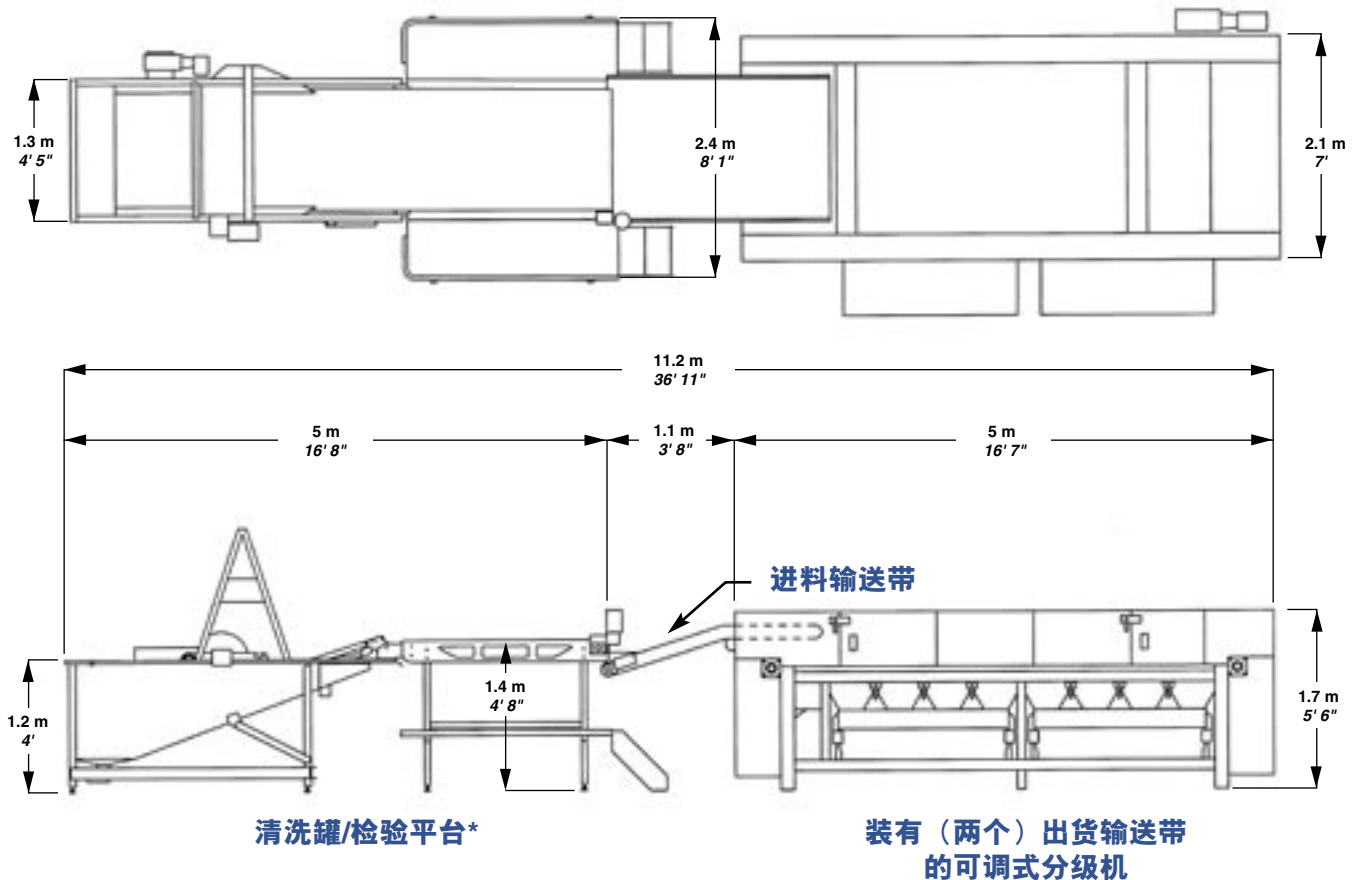

*可提供其它长度的检验平台。

**如果定制出货和装箱输送带，则占地面积会有所不同。

规格

每小时大约产量：

1814 - 2268 公斤 (4000 - 5000 磅) *

*取决于原材料的尺寸范围。

产品尺寸范围：

级别分为每公斤 22 至 220 只 (每磅 10 至 100 只)

产品均质率：

保持在 1.5 或更好*

*在分选之前或之后不检查产品

用水：

清洗罐：每分钟 19 公升 (每分钟 5 加仑)

清洗罐/检验平台：每分钟 19 公升 (每分钟 5 加仑)

分级机：每分钟 11 公升 (每分钟 3 加仑)

动力：

提供用于多种不同标准电压的产品，其中包括 208、220、240、480 伏 (60 周) 以及 380 伏 (50 周)；三相。

清洗罐：(3 台) 1 马力电动机

清洗罐/检验平台：(3 台) 1 马力电动机

分级机：(1 台) 3 马力电动机

出货输送带：(2 台) 1 马力电动机

净重：

分级机加出货输送带：

2683 公斤 (5915 磅)

规格如有变化，恕不通知。

**Laitram
Machinery**

Laitram Machinery, Inc. • 地址：P.O. Box 50699 • New Orleans, Louisiana 70150 • USA

电话：504 733 6000 • 美国免费电话：800 533 8253 • 传真：504 733 6111

电子邮件：lm.sales@laitram.com • 网站：//www.laitrammachinery.com