

Máy Hấp FC200

**Laitram
Machinery**

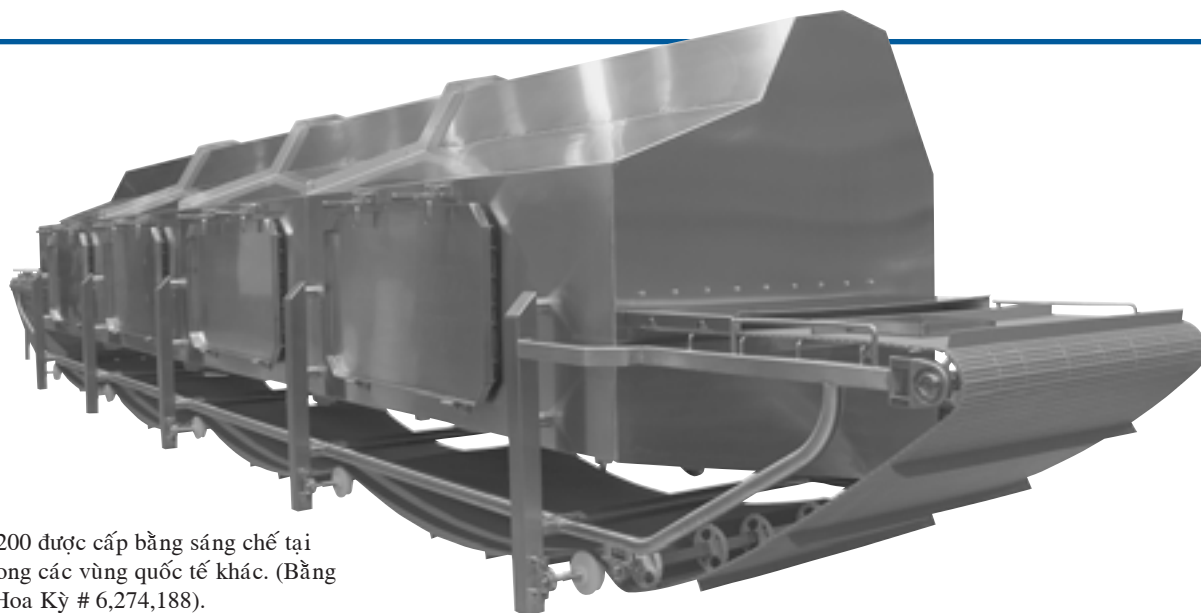

Máy Hấp FC200 được cấp bằng sáng chế tại Hoa Kỳ và trong các vùng quốc tế khác. (Bằng sáng chế tại Hoa Kỳ # 6,274,188).

Máy Hấp FC200 Laitram sử dụng phương pháp đối lưu cưỡng bức hơi nước đã được cấp bằng sáng chế để hấp tôm lột vỏ, còn đuôi (PTO).

PHƯƠNG PHÁP CHẾ BIẾN CÓ BẰNG SÁNG CHẾ ĐẠT ĐƯỢC TỈ LỆ THU HỒI CAO HƠN

Máy Hấp FC200 tạo một hỗn hợp khí và hơi nước đồng nhất. Nhiệt độ hấp không thay đổi và quá trình trao đổi nhiệt đồng đều được duy trì khi sản phẩm được chuyển nhẹ nhàng qua vùng đối lưu cưỡng bức hơi nước, kết quả đạt tỉ lệ thu hồi cao hơn cho với hình dáng tôm đẹp và ngon hơn.

ĐỂ CHÙI RỬA VÀ BẢO TRÌ

Máy FC200 được thiết kế bằng thép không gỉ 316L được xử lý đặc biệt để chống bị ăn mòn tối đa. Cửa to được gắn thật cẩn thận ở hai bên hông để việc ra vào được dễ dàng hơn, trong khi dây chuyển Intralox™ cung cấp sự lâu bền và vệ sinh tốt nhất ở bên trong máy hấp.

TIẾT KIỆM NĂNG LƯỢNG

Phương pháp đối lưu cưỡng bức hơi nước hấp ở nhiệt độ 85°C, giảm bớt nhiều so với nhiệt độ dùng cho máy hấp thông thường là 100°C. Hấp được nhiều tôm hơn với lượng hơi nước và tiêu hao nhiệt ít hơn, kết quả là tiết kiệm được năng lượng.

CHẤT LƯỢNG CỦA LAITRAM

Laitram là một nhà cung cấp thiết bị chế biến thực phẩm toàn thế giới từ năm 1949. Chúng tôi nổi tiếng là nhờ vào máy móc có chất lượng, phục vụ và đối phụ tùng thật xuất sắc. Hãy gọi cho chúng tôi. Chúng tôi sẽ cùng chọn với quý vị một hệ thống tốt nhất, đáp ứng được các nhu cầu chế biến của quý vị.

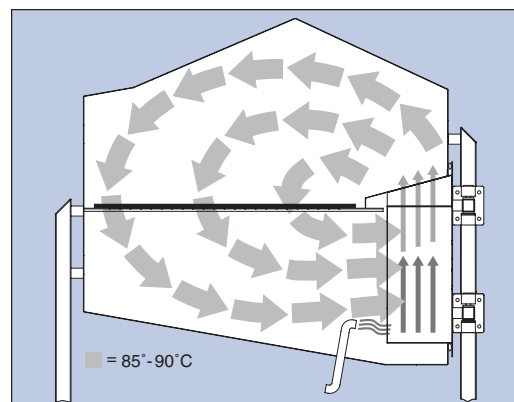

Đối lưu cưỡng bức hơi nước: một hỗn hợp khí và hơi nước tạo một nhiệt độ hấp đồng nhất.

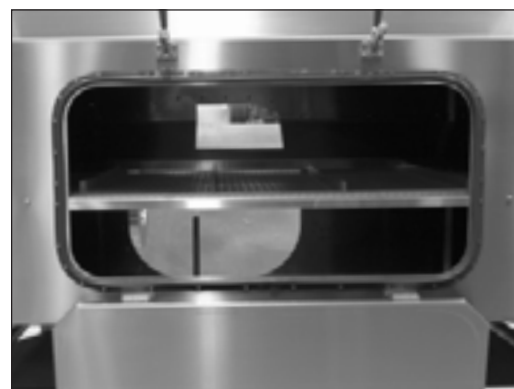

Cửa nằm ở hai bên máy FC200, giúp cho việc chùi rửa và bảo trì dễ dàng.

Máy hấp FC200

HÌNH CHIẾU NGANG

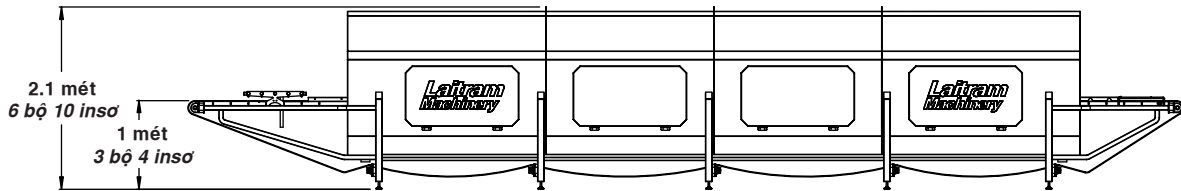

HÌNH CHIẾU BẰNG

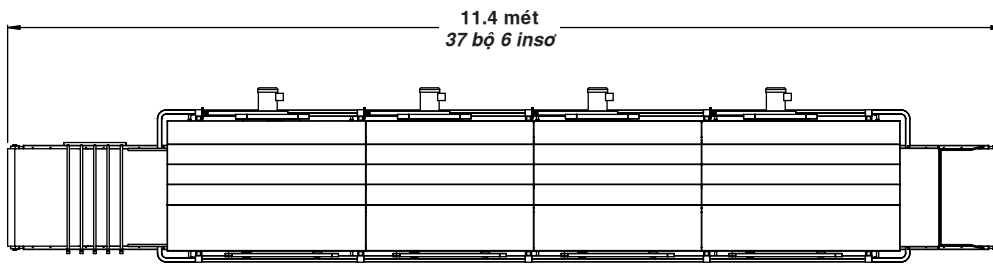

HÌNH CHIẾU CẠNH (hình cửa đang mở)

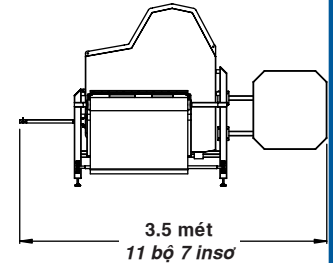

Đặc tính kỹ thuật

Ứng dụng sản phẩm

Hấp bằng khay: tôm PTO (lột vỏ, còn đuôi) hoặc các sản phẩm khác.

Buồng hấp:

11,5 mét x 3,6 mét x 2,1 mét
(37 fit 7 in x 11 fit 7 in x 6 fit 10 in)

Hơi nước:

200 kilogam/giờ ở mức công suất tối đa
Kích thước ống kết nối: 1½"
Áp suất: 75-150 PSI (5,2-10,3 bar)

Nước:

2 mét³/giờ (528 gallons/hr) ở mức công suất tối đa
Kích thước ống kết nối: ¾"
Áp suất: 50-100 PSI (3,4-6,9 bar)

Điện:

Nguồn điện sử dụng
380V - 480V 50/60 chu kỳ - 30 AMP
208V - 240V 50/60 chu kỳ - 30 AMP
máy 4-5 hp, máy 1-1/2 hp

Công suất

(Công suất ước tính)

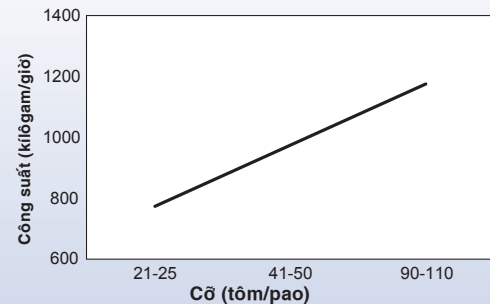

Thời gian hấp:

(ước tính thời gian hấp)

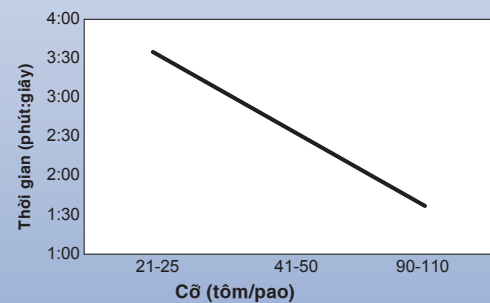

Đặc tính có thể thay đổi mà không phải thông báo.

**Laitram
Machinery**

Laitram Machinery, Inc. • P.O. Box 50699 • New Orleans, Louisiana 70150 • USA
Điện thoại: 504 733 6000 • Số miễn phí: 800 533 8253 • Điện sao: 504 733 6111
Điện thư: lm.sales@laitram.com • Mạng lưới: www.laitrammachinery.com